

⊙ · ⊙ · ⊙ ⊙ · ⊙
République Algérienne Démocratique et Populaire
⊙ ⊙ ⊙ ⊙

Ministère de l'Enseignement Supérieur et de la Recherche Scientifique



المركز الجامعي عبد الحفيظ بوالصوف - ميلة

المرجع:.....

معهد الآداب واللغات
قسم اللغة والأدب العربي

· · · · · ∅ ·
·

مذكرة معدة استكمالاً لمتطلبات نيل شهادة الماستر

التخصص: علوم اللسان العربي

الشعبة: لغة عربية

إشراف الأستاذة الدكتورة:

*-وردة مسيلي

إعداد الطالبين:

*-مروان ربحان

*- إيمان بخوش

السنة الجامعية: 2017/2016

بِسْمِ اللَّهِ الرَّحْمَنِ الرَّحِيمِ



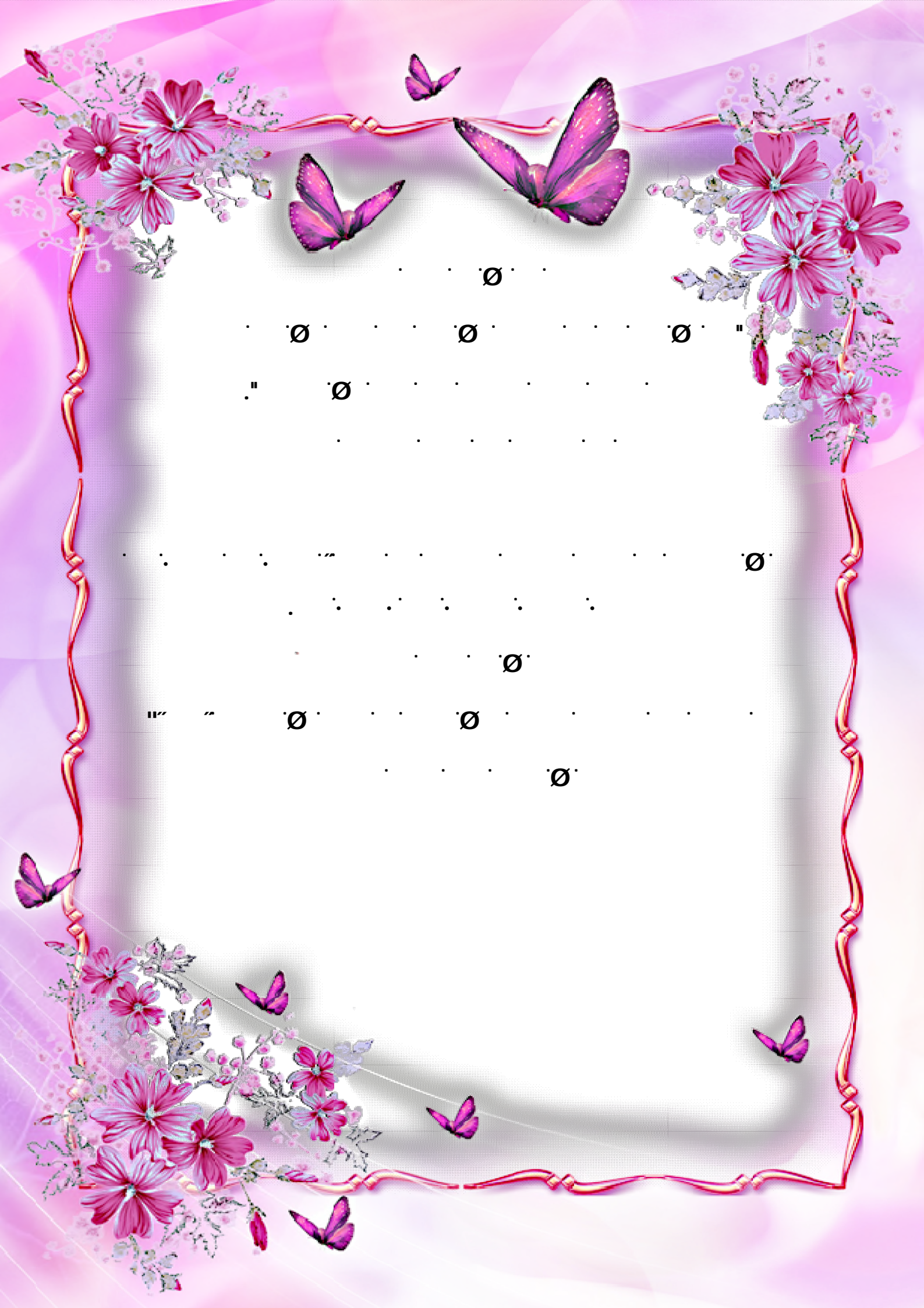



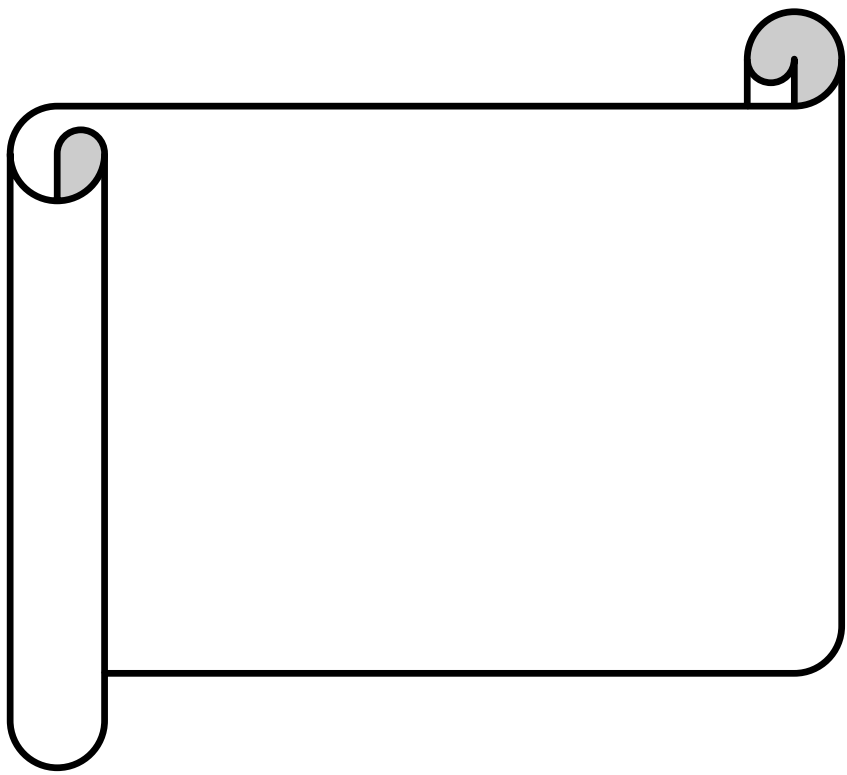

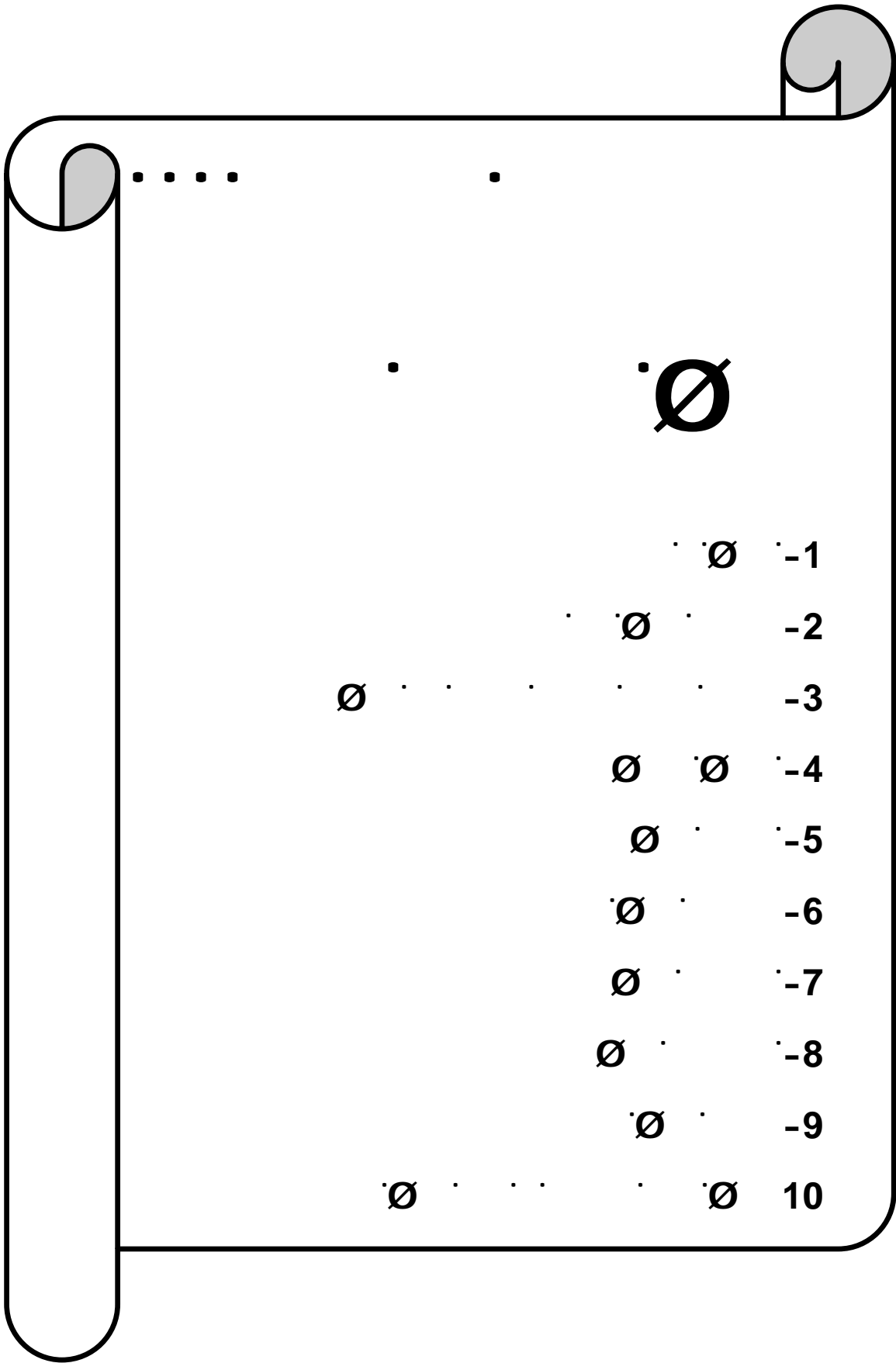

.....

.

.

⊘

· ⊘ · -1

· ⊘ · -2

⊘ · · · -3

⊘ ⊘ · -4

⊘ · · -5

⊘ · · -6

⊘ · · -7

⊘ · · -8

⊘ · · -9

⊘ · · · · ⊘ 10

∅

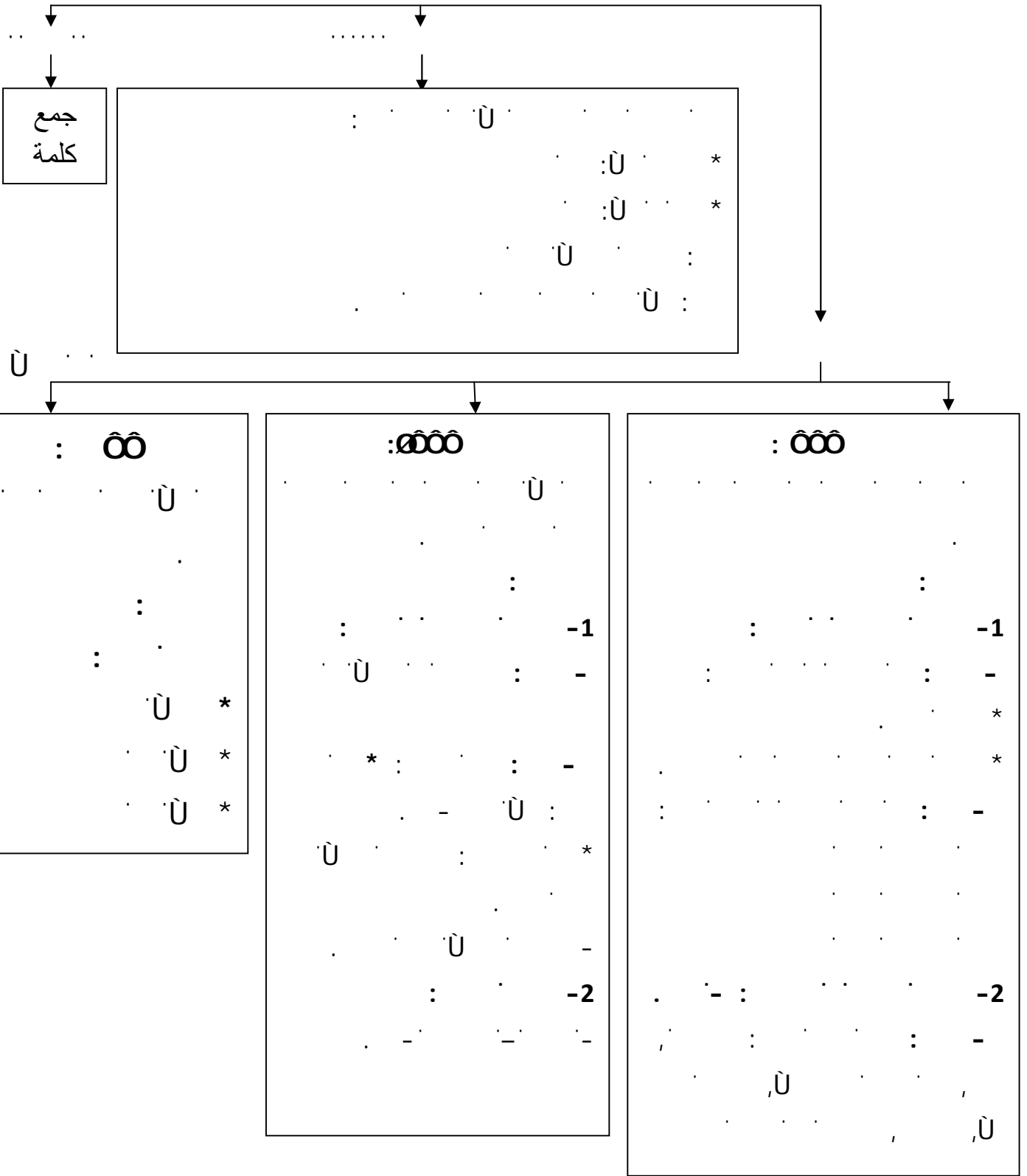

ä ä ø ä â >>:

â >>: 73 <<

:ù |19 <<

: ã

ù ù ù ù : ù

å å

:ù ù ù :ù

: :ù :ù ù

å ã äù å

ù ù ù : ù ù

å å å

: ù 04 << ä >>:

:ù ù ù ù

å å

: ù ù :

å ã

å :

: ù : ù

¹ù â

: -

1 ð ù

2 :ù ù

ù ù

ù ù

ù " : ù

3 "

:Ø -3

ù ù ù

ù

ù :ù ù

ù

ù

ù ù ù

ð : ù

ù

4 ù

:Ø Ø -4

ù ù

ù ù

ù

1 ù _1

. 243 2004

.9 2012 j1 _2

.12 1 1988 j3 _3

ù _4

.1 1994 j3

()

1. ù

:Ø -5

: ù

:õ ù

:

.(ù):

2. ù

:Ø -6

ù ù

3. ù ù

:Ø -7

ù

ù ù ù ù

: ù

ù ù - ù : .01 << æ ã >> : ù ù

ù : .04 << >> : ù ù

: ù

ù - ù : .03 << >> :

ù ù ù ù ù -

ù ù ù

.2 2002 j1 ù -1

.10 1997 ù -2

.26 1999 j1 -3

Ø



: ù : : : : :
 â >>: ù ù
 ä ä Ø ã æ Ø
 j14 << äß ä ã
 : j29 << >> ù
 : ù
 : ù
 ù ù ù ù
 ù
 ù
 1

∅

:∅

-8

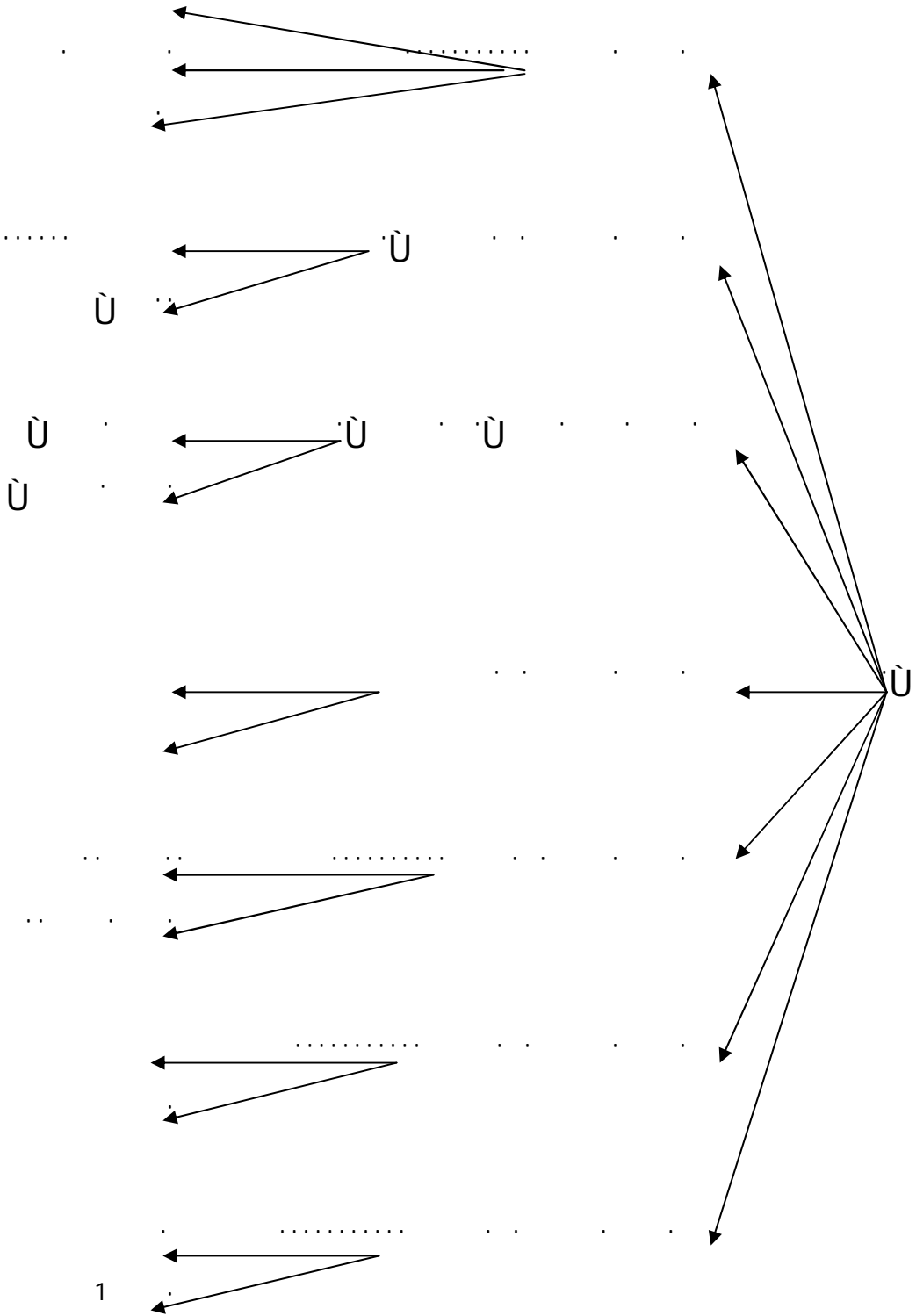

.65 () _1

.1 ù ù ù : ù

ù à à ù ã ã à

2. ã ù

: Ø -

>>: ù ù ù ù :

.61 << ù ù

.01 << ã>> :

.21 << â â >> :

3. ù ù ù ù ù ù :

) :ù ù ➤

.(

:ù ù ù ù :ù ➤

4.

ù :

ù ù : •

:

ù :

.175 1994 j4 ù _1

.4 1998 j1 _2

.17 j16 1997 j3 _3

.10 1975 _4

ù ù :
 . ù ù
 : ù ù
 ù :
 : ù ù : •
 : () () () ➤
 ù ù :
 . ù ù
 : () ➤
 ù ù :
 . ù ù
 : () ➤
 . ù () ù :
 . ù ù
 : : ➤
 ù : : ù :
 . ù ù ù
 : () ➤
 ù ù :
 . ù ù
 . ù
 : : ➤
 ù :
 . ù ù ù :



: ù : •
 ù ù :
 ù ù ù
 1. ù
 ù ù -
 :
 ù :
 ù ù ù
 ù ù
 2. () ù ù
 :
 ù ■
 ù ù ■
 ù ■
 ù
 ù
 .1' << ã ä >> :
 >> : ù
 >> i98' << æ' â
 ãØ ä â
 . 87 ù <<
 << >> : ■

.87-85 '1998 i2 -1

.88 -2

ä ã ä ä ä >> :

1. i41 <<

: Ø -

Ù ð :

2. ()

Ù :

()

:Ù Ù Ù

:Ù :Ù

Ù Ù

3

i03 << >> :

()

4

:Ù

Ù :

3 _1

.19i18 2007

2013 i1 _2

.13

.27 i26 2006 i3 _3

.57i56 2009 _4

ù
 :ù ù
 ù ù ù
 1. ù
 ù :
 :
 ù : •
 ù : ù •
 ù : •
 ù : •
 ù
 ù : ù ù •
 2.
 ä >> : :
 æ ä>> : '91 <<
 ù ù '23 << Ø Ø
 : ù
 â>> : << >>
 â >> : '82 << â ä
 â >> : '20 ù <<
 '71 <<

.38 j372010 j2 -1
2006 j3 -2

ä ä> 44 ù << ä ä>> :

>>: 165 << Ø

33 ù << ä

91 << ä >> :

ã ä

>> : ù

>> i36 << Ø ä

æ Ø >> i142 ù<<

1 ù 81 <<

>> :

.23 << ã

.07 << ä> :

.77 << äø ä>

ä ä ä ß >> :

<< æ ã ã ä â >> : 26 <<

: (05) ù 286

.19 ù << ä >>

i1 ù -1

.12|10 1999

>> .20 <<
 â >> |197 << >>
 78 << â >> |11 <<
 ù
 1
 ù
 ù << >> ù
 << >>
 << ù >>
 ù ù
 ä >> : ù
 ù << äâ â ä ä Ø
 << >>: 31
 2 : ù ù 113
 : Ø -
 ù ù
 ù ù
 ù ù

ù _1
 .30|29' 2009' ù
 .33|32 1983 |3 ù _2

Ù

Ù

1

Ù

26

<<

>>

Ù

Ù

Ù

Ù

:Ù

Ù

Ù

Ù

Ù

Ù

Ù

Ù

2

Ù

Ù

Ù

Ù

Ù

Ù

Ù

Ù

Ù

3

Ù

Ù

.10 1998 2

Ù -1

Ù -2

.16 2001 1

1994 30

-3

.164 2

: "Ù " : "Ù " :
Ù ò : "Ù " : "Ù "
"ò "

¹.283 << >> :

: Ø

Ù Ù

.Ù

Ù << >> Ù

Ù () i()Ù

Ù Ù

Ù (Ù)

Ù Ù Ù

Ù Ù :Ù Ù Ù

~~ò~~ >> Ù

¹² << ä

ä ã ä ä >> :

.07 << ä ðã

ä >> : Ù

>> : ⁵⁸ <<

22

<<

ã

ã

1.

Ù

Ù

Ù

Ù

Ù

:

Ù

:Ù

Ù

2.

:Ù

Ø

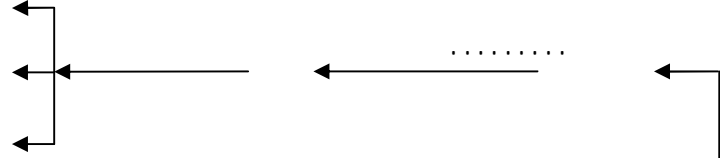

Ø

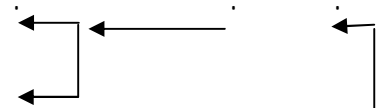

Ø



Ø



Ø

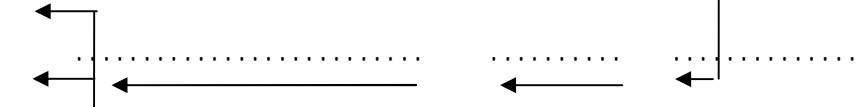

1



Ø

Ù

Ù

Ù

Ù

Ù

Ù

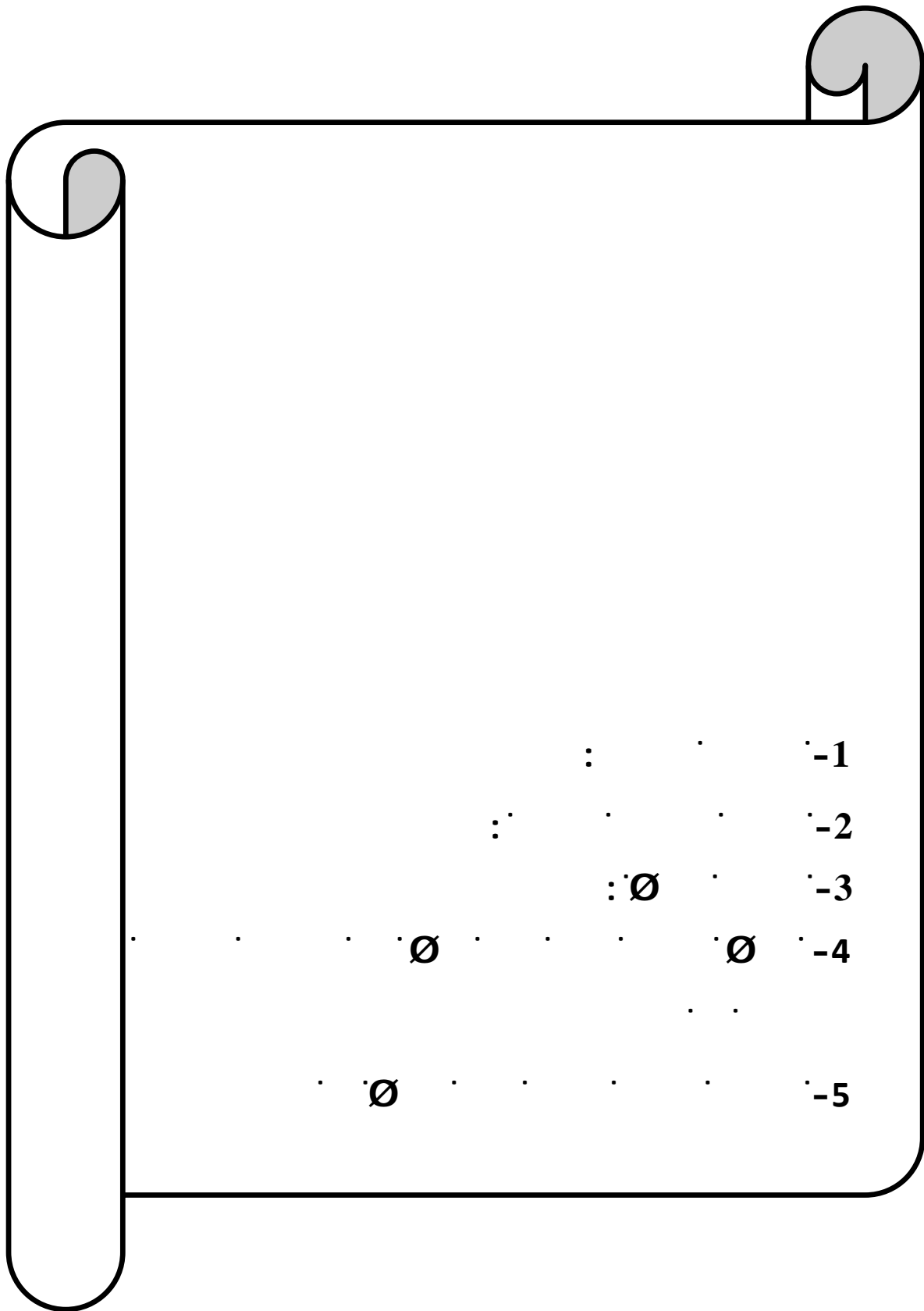

. ù
 : ù
 " " : ù
 1" "
 " "
 ù ù 2" "
 ù ù
 : ù " ä " : ù
 3 ù 43
 ù " "
 ä ä ä " : ù ù
 ä " : "
 ã " :
 .12 "
 ù " ù
 : ù ù
 " ù ù

. _1
 .57 16 _2
 2001- 1421 j1
 .80 17
 .100 _3

" : - ' - ' ù " " ù
 ù
 - ' - '
 1"
 ù

 : ù
 2
 : -2
 " " ù
 9
 " "
 5 " " :
 ä " : ù
 ù 7 " ø ø
 i" ã ä ã " :
 3 ù
 - ' - ' " "
 " " " " ù
 - " ù " ù
 " ù : ù - '

.79	_1
.80	_2
.83	_3

) (Ù	ã ã " : Ù ã ã .35 " ð	
Ù	.	ã " : Ù .5 " ã	
) (Ù (Ù)	ã " : Ù .5 " ð ã ãð " : Ù .19 " ã	
Ù	.	ð " : Ù .6 " : Ù 63 " : Ù	
) (Ù) (Ù .	" : Ù .6 ð Ù " : Ù .7 " " : Ù .31	Ù
	.	ã " : Ù .7 " ã " : Ù	

		.97' " à	
		": Ù .8' "	
Ù		ày ": Ù .9' "à ày ð": Ù .67' "à	
		": Ù .10' " à	
		": Ù .11' " " ã ": Ù .66'	
		": Ù ã ă ã 11' "	
) (Ù	ã ă ã ": Ù .11' "	
) (Ù	": Ù .12' " ": Ù .17' "	

) Ù	ã å " : Ù .35' "	
		.12' " : Ù ã " : Ù .38' " Ç	
	(Ù)	å " : Ù " : Ù .15	
) (Ù	" : Ù .16' " : Ù ã å " : Ù .67' "	
		" : Ù ã å .16' "	
Ù		" : Ù .17' " å ã	Ù
		" : Ù " : Ù .17'	Ù
		ã å " : Ù .18' "	
		å ã " : Ù ã " : Ù .20' "	

		" : ù .22' " : ù " ã " : ù .27'	ù
	.(ù)	ã " : ù .23' " : ù	
		ð " : ù .24' " : ù	
	.(ù)	ã " : ù .25' " : ù	
		" : ù .25' " : ù	
	.(ù)	" : ù .26' " : ù	
	.(ù)	" : ù .26' " : ù	
	.(ù)	.26' " : ù " : ù	
		" ã " : ù .26' " : ù " ã ã " : ù .75'	
		ã " : ù .26' " : ù	
	.(ù)	" ã " : ù	

	.(Ù	. 39	
) (Ù	· ã · " : · Ù .72 · "	
		ç · · · " : · Ù .27 · " · à " · ã à · ç · " : · Ù .89 · "	
		" · ã · ã " : · Ù .29	
		· ã " : · Ù .31 · " · · ·	
		" · · · " : · Ù .31	
· Ù · Ù		" · · · " : · Ù .34 · "	
		· ã · ã · " : · Ù .35 · " · · · ð	
) (Ù	· · · · ã " : · Ù .36 · " · · · · ã · ã " : · Ù · · · · · · · · .42 · " · à	
		· ã · " : · Ù .37 · "	
		· · · · ð " : · Ù	

		.37' " . .	
) (Ù	.38' " ã": Ù " ã": Ù .42'	
) (Ù	" ã . . . ã ": Ù .38' ÷": Ù .42' '	
) (Ù	" ç ": Ù .39 " ã ": Ù .96	
	(Ù)	ã ÷": Ù " ã' ó.40	
) (Ù	" à ": Ù .42'	
Ù		ã " : Ù .43' " " : Ù .76' "	
		ã ã ã ã " : Ù .45' "	
	 ã ã " : Ù	

		.46' " ã	
	.(Ù)	.46' " ã": Ù	
	.) .(Ù	" "": Ù .46	
) .(Ù	" " ã "": Ù .47'	
	.	.48' " ã": Ù " "": Ù ..49	Ù
	.	" " ã "": Ù .48' " ã "": Ù .91'	
	.	ã ã "": Ù .48' "	
Ù	.	"": Ù .52' " ã'	
	.	.52 " "": Ù	
	.) .(ã ç "": Ù .55' "	

· · · · ·	·	" · · · · · " : · ù .57'	
· · · · ·	·	· · ã · · å ¿ " : · ù .58' "	
· · · · ·	·	" · · · · · " : · ù .58'	ù
· · · · ·	·	" · · · · · " : · ù .58'	
· · · · ·	·	· · · · · ¿ " : · ù .58' "	
· · · · ·	·	" · · · · · " : · ù .58'	
· · · · ·	·	" · · ð · · · · · " : · ù .90'	
· · · · ·	·	· · · · · " : · ù .59' "	
· · · · · · · ù · · · · · · · · · · ù · · · · ·	·	" · · · · · ã " : · ù .59	
· · ù · · · · ·	·	" · · · · · " : · ù .59'	
· · · · ·) · (ù	" · · · · · " : · ù .59'	
· · · · ·	·	.60' " · · · · · å " : · ù	

		" ă ă " : ù .60'	ù
) . (ù	" ă ä " : ù .60'	
) . (ù	" à " : ù .60'	
		" : ù .61' "	
ù) . (ù	ă ă ă " : ù .64' "	ù
) . (ù	" : ù .65' " ă	
		" ă " : ù .65	
		" ă " : ù .66' " ă	
	. (ù)	" : ù .68' "	
) . (ù	ă " : ù .68' "	
) . (ù	ù " : ù .69' "	
) . (ù	.72' " : ù	

		.72 " " : Ù	
		ã " : Ù " ç ã ã	.74
) (Ù	" " " : Ù	.75
		ã " " : Ù .75 "	
		ã ã " " : Ù .83 "	
) (Ù	ã " : Ù .75 " ã	
		" " : Ù .76 "	
		.78 " ã" : Ù	
		" ð " " : Ù .79	
		.83 " ã ä" : Ù	

		" ù " : ù	ù
	.(ù)	.84	
		" ã " : ù	
		.84	
		.94' " " : ù	
		ã " " : ù	
	.(ù)	.85' " "	
		ã " " : ù	
		.86' " "	
)	" " " " : ù	
	.(ù	.87'	
		" " " " : ù	
		.90	
ù		.90 " " : ù	
		" ã " : ù	
		.90	
		é ã " : ù	
		.92' " "	
		ã " : ù	
		.94' "	
ù		" ã " : ù	

	.(Ù)	.97'	
	.(Ù)	": Ù .97	
	.(Ù)	ã ÷ ": Ù 98 " ã á	

Ø

Ù Ù Ù
Ù : :
Ù Ù Ù
Ù Ù Ù
Ù : Ù : Ù
: Ù Ù
: ñ Ù
Ù
Ù " " : Ù
Ù " ã "
" " :
" ã "
ã " ã ã": Ù
Ù "

الاسم : _____

الرقم : _____

Ø

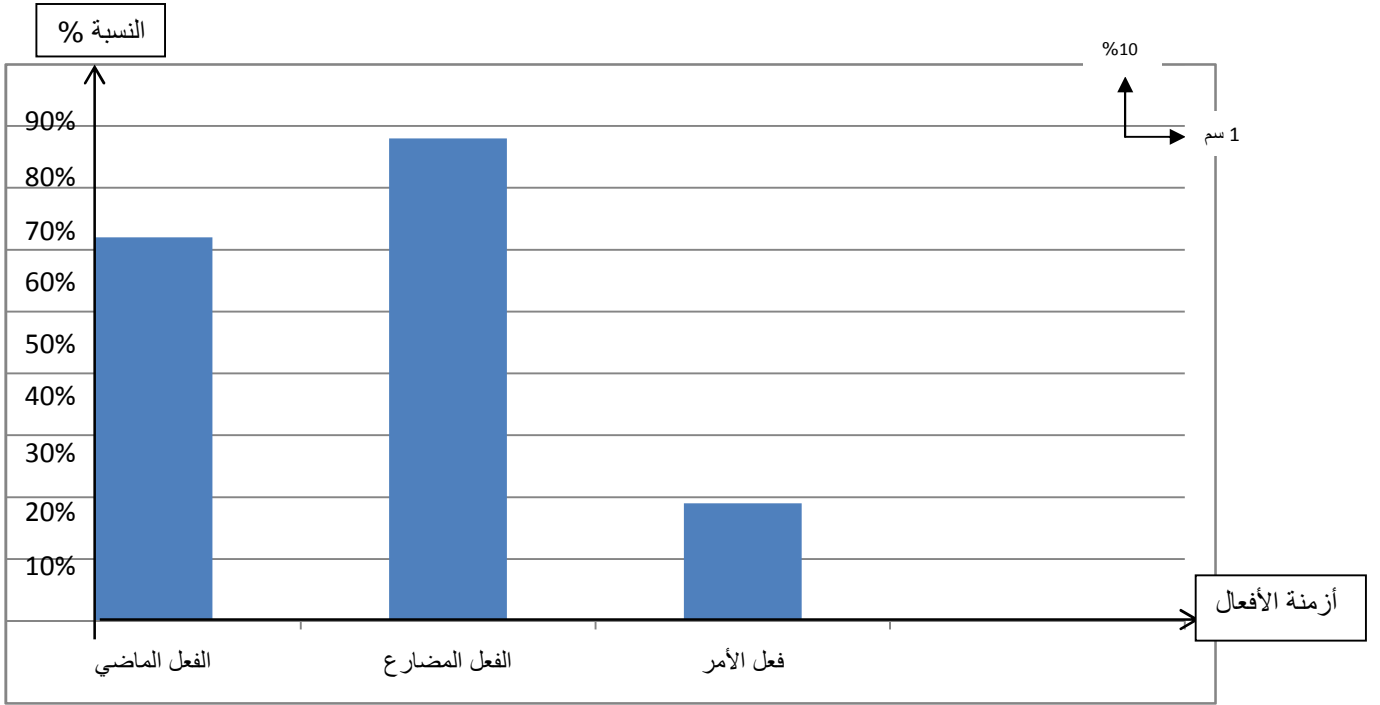

Ù

Ù

Ù

Ù

Ù

Ù

Ù

Ù

Ù

ä

Ù

Ù

Ù

Ù

Ù

Ù

Ù

Ù

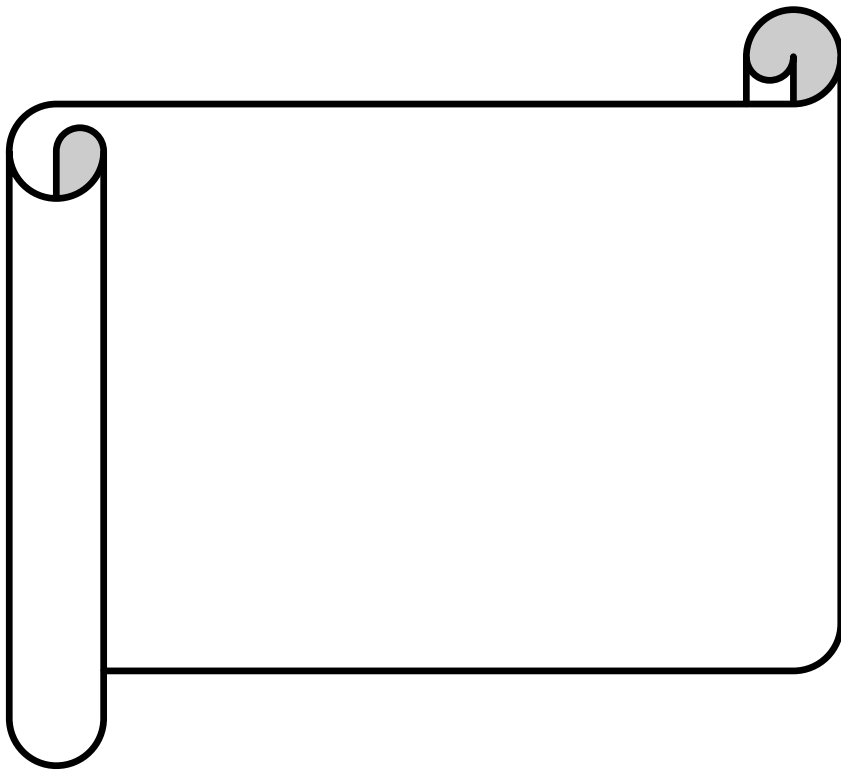

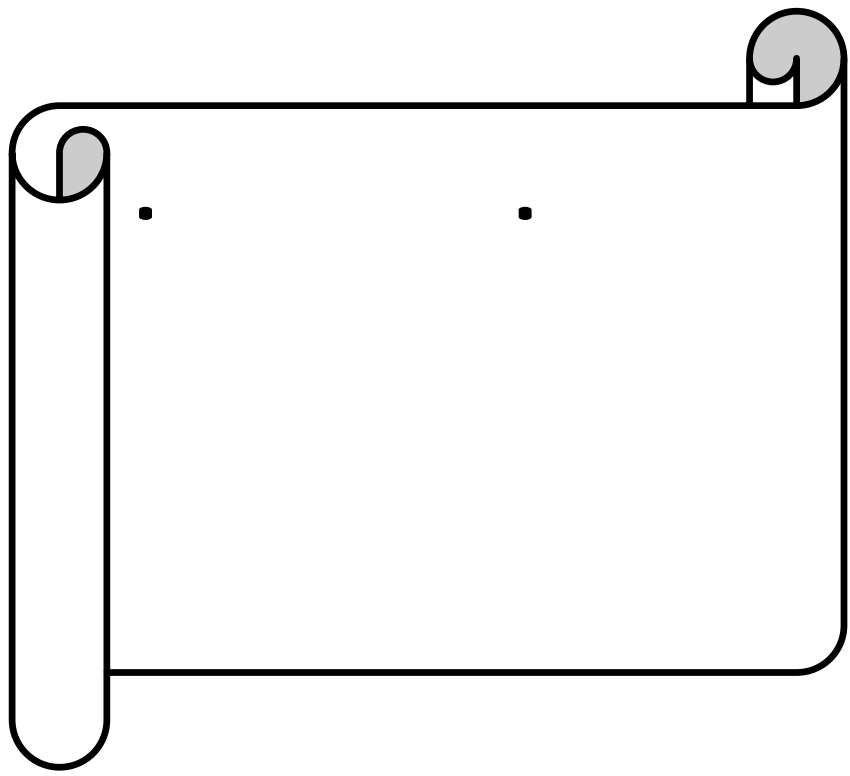

	:		
.1983 3	Ù		(1)
1			(2)
		.2012	
			(3)
		.2009	
	Ù		(4)
		.2002 j1	
	Ù		(5)
		.2004 1	
	Ù		(6)
		.1996 7	
			Ù (7)
		.2005 j1	
			Ù (8)
2	Ù		Ù (9)
		.1995 - Õ 1415	
			Ù (10)
		.2001 j1	
	Ù		Ù (11)
		.1999 j1	

2	Ù	(12)
	.1998	
		(13)
	.2013 j1	
	Ù	(14)
	.1994 j3	
.1	1988 j3	(15)
		(16)
	.2014 j3	
		(17)
	.1987- 1408 j1	
		(18)
	.2007 3	
.2010	j2	(19)
1	Ù	(20)
	.2007	
	.2006j1	(21)
	.1997 Ù	(22)
	.2006 j3	(23)
	Ù	(24)
	.1988 1	
		(25)
	.17 2001- 1421 j1	

(26)

.1998 j1

.2005 j1 (27)

.1994 j4 Û (28)

.1975 (29)

(30)

16

(31)

.1999 j1

.1997 j3 (32)

Û (33)

.2009

(34)

.2 1994 j30

3 (35)

.2006

.2006 j1 (36)

(37)

.1998 j2

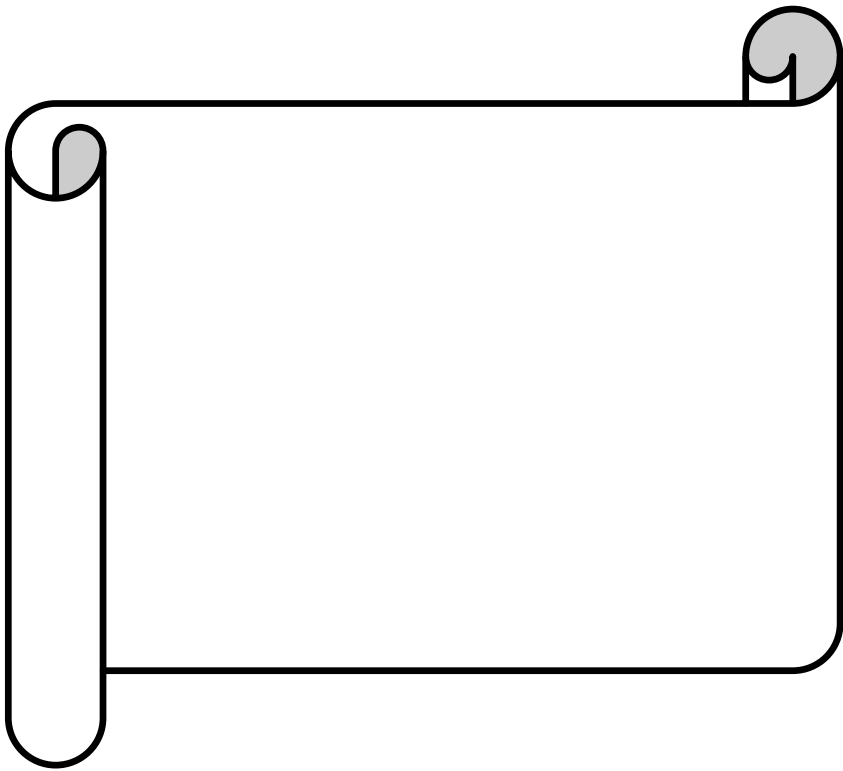



.

.

.

Résumé

Dans ce mémoire, on a abordé le sujet : les temps des verbes, les leurs significations dans la sourate de Mariam (merry), une étude significative et métaphorique.

Ce mémoire contient : une introduction, deux tomes et une conclusion.

Dans l'introduction on a essayé de parler tous les côtés du sujet étudié.

Dans le tome 1, on a parlé : du temps, des verbes, la signification du temps du verbe et l'importance du temps, alors que dans le tome 2, on a fait une étude pratique de la sourate de Meriame de laquelle on a extrait le verbe, son temps avec les métaphores se trouvant dans.

Enfin on a arrivé à la conclusion qui a contenu les importants résultats déduits dans cette étude et ensuite voici la liste des sources références desquelles on a réalisé le travail suivant l'ordre alphabétique.

سورة مريم

﴿بِسْمِ اللَّهِ الرَّحْمَنِ الرَّحِيمِ﴾

﴿كهيعص (1) ذِكْرُ رَحْمَتِ رَبِّكَ عَبْدَهُ زَكَرِيَّا (2) إِذْ نَادَى رَبَّهُ نِدَاءً خَفِيًّا (3) قَالَ رَبِّ إِنِّي وَهَنَ الْعَظْمُ مِنِّي وَاشْتَعَلَ الرَّأْسُ شَيْبًا وَلَمْ أَكُنْ بِدُعَائِكَ رَبِّ شَقِيًّا (4) وَإِنِّي خِفْتُ الْمَوَالِيَ مِنْ وَرَائِي وَكَانَتِ امْرَأَتِي عَاقِرًا فَهَبْ لِي مِنْ لَدُنْكَ وَلِيًّا (5) يَرِثُنِي وَيَرِثُ مِنْ آلِ يَعْقُوبَ وَاجْعَلْهُ رَبِّ رَضِيًّا (6) يَا زَكَرِيَّا إِنَّا نُبَشِّرُكَ بِغُلَامٍ اسْمُهُ يَحْيَى لَمْ نَجْعَلْ لَهُ مِنْ قَبْلُ سَمِيًّا (7) قَالَ رَبِّ أَنَّى يَكُونُ لِي غُلَامٌ وَكَانَتِ امْرَأَتِي عَاقِرًا وَقَدْ بَلَغْتُ مِنَ الْكِبَرِ عِتِيًّا (8) قَالَ كَذَلِكَ قَالَ رَبُّكَ هُوَ عَلَيَّ هَيِّئٌ وَقَدْ خَلَقْتُكَ مِنْ قَبْلُ وَلَمْ تَكُ شَيْئًا (9) قَالَ رَبِّ اجْعَلْ لِي آيَةً قَالَ آيَتُكَ الْأُولَى أَنْ تَأْتِيَنَّكَ الْبُكْرَةَ عَشِيًّا (11) يَا يَحْيَى خُذِ الْكِتَابَ بِقُوَّةٍ وَآتَيْنَاهُ الْحُكْمَ صَبِيًّا (12) وَحَنَانًا مِنْ لَدُنَّا وَزَكَاةً وَكَانَ تَقِيًّا (13) وَبَرًّا بِوَالِدَيْهِ وَلَمْ يَكُنْ جَبَّارًا عَصِيًّا (14) وَسَلَامٌ عَلَيْهِ يَوْمَ وُلِدَ وَيَوْمَ يَمُوتُ وَيَوْمَ يُبْعَثُ حَيًّا (15) وَادْكُرْ فِي الْكِتَابِ مَرْيَمَ إِذِ انْتَبَذَتْ مِنْ أَهْلِهَا مَكَانًا شَرِيفًا (16) فَاتَّخَذَتْ مِنْ دُونِهِمْ حِجَابًا فَأَرْسَلْنَا إِلَيْهَا رُوحَنَا فَتَمَثَّلَ لَهَا بَشَرًا سَوِيًّا (17) قَالَتْ إِنِّي أَعُوذُ بِالرَّحْمَنِ مِنْكَ إِنْ كُنْتَ تَقِيًّا (18) قَالَ إِنَّمَا أَنَا رَسُولُ رَبِّكِ لِأَهَبَ لَكِ غُلَامًا زَكِيًّا (19) قَالَتْ أَنَّى يَكُونُ لِي غُلَامٌ وَلَمْ يَمَسِّنِي بَشَرٌ وَلَمْ أَكُ بَغِيًّا (20) قَالَ كَذَلِكَ قَالَ رَبُّكَ هُوَ عَلَيَّ هَيِّئٌ وَلِنَجْعَلَهُ آيَةً لِلنَّاسِ وَرَحْمَةً مِنَّا وَكَانَ أَمْرًا مَقْضِيًّا (21) فَحَمَلَتْهُ فَانْتَبَذَتْ بِهِ مَكَانًا قَصِيًّا (22) فَأَجَاءَهَا الْمَخَاضُ إِلَى جِذْعِ النَّخْلَةِ قَالَتْ يَا لَيْتَنِي مِتُّ قَبْلَ هَذَا وَكُنْتُ نَسِيًّا مَنْسِيًّا (23) فَوَدَّعَهَا مِنْ تَحْتِهَا إِلَّا تَحْزَنِي فَمَا جَعَلَ رَبُّكَ تَحْتِكَ سَرِيًّا (24) وَهَزِي إِلَيْكَ بِجِذْعِ النَّخْلَةِ تُسَاقِطُ عَلَيْكَ رَطْبًا جَنِيًّا (25) فَكُلِي وَاشْرَبِي وَقَرِّي عَيْنًا فَمَا تَرَيْنَ مِنَ الْبَشَرِ أَحَدًا فَقُولِي إِنِّي نَذَرْتُ لِلرَّحْمَنِ صَوْمًا فَلَنْ أُكَلِّمَ الْيَوْمَ إِنْسِيًّا (26) فَأَتَتْ بِهِ قَوْمَهَا تَحْمِلُهُ قَالُوا يَا مَرْيَمُ لَقَدْ جِئْتِ شَيْئًا فَرِيًّا (27) يَا أُخْتَ هَارُونَ مَا كَانَ أَبُوكَ امْرَأَ سَوْءٍ وَمَا كَانَتْ أُمُّكَ بَغِيًّا (28) فَأَشَارَتْ إِلَيْهِ قَالُوا كَيْفَ نُكَلِّمُ مَنْ كَانَ فِي الْمَهْدِ صَبِيًّا (29) قَالَ إِنِّي عَبْدُ اللَّهِ آتَانِيَ الْكِتَابَ وَجَعَلَنِي نَبِيًّا (30) وَجَعَلَنِي مُبَارَكًا أَيْنَ مَا كُنْتُ وَأَوْصَانِي بِالصَّلَاةِ وَالزَّكَاةِ مَا دُمْتُ حَيًّا (31) وَبَرًّا بِوَالِدَتِي وَلَمْ يَجْعَلْنِي جَبَّارًا شَقِيًّا (32) وَالسَّلَامُ عَلَيَّ يَوْمَ وُلِدْتُ وَيَوْمَ أَمُوتُ وَيَوْمَ أُبْعَثُ حَيًّا (33) ذَلِكَ عِيسَى ابْنُ مَرْيَمَ قَوْلَ الْحَقِّ الَّذِي فِيهِ يَمْتَرُونَ (34) مَا كَانَ لِلَّهِ أَنْ يَتَّخِذَ مِنْ وَلَدٍ

سُبْحَانَهُ إِذَا قُضِيَ أَمْرًا فَإِنَّمَا يَقُولُ لَهُ كُنْ فَيَكُونُ (35) وَإِنَّ اللَّهَ رَبِّي وَرَبُّكُمْ فَاعْبُدُوهُ هَذَا صِرَاطٌ مُسْتَقِيمٌ (36) فَاخْتَلَفَ الْأَحْزَابُ مِنْ بَيْنِهِمْ فَوَيْلٌ لِلَّذِينَ كَفَرُوا مِنْ مَشْهَدِ يَوْمٍ عَظِيمٍ (37) أَسْمِعْ بِهِمْ وَأَبْصِرْ يَوْمَ يَأْتُونَنَا لَكِنِ الظَّالِمُونَ الْيَوْمَ فِي ضَلَالٍ مُبِينٍ (38) وَأَنْذِرْهُمْ يَوْمَ الْحَسْرَةِ إِذْ قُضِيَ الْأَمْرُ وَهُمْ فِي غَفْلَةٍ وَهُمْ لَا يُؤْمِنُونَ (39) إِنَّا نَحْنُ نَرِثُ الْأَرْضَ وَمَنْ عَلَيْهَا وَإِنَّا يُرْجِعُونَ (40) وَاذْكُرْ فِي الْكِتَابِ إِبْرَاهِيمَ إِنَّهُ كَانَ صِدِّيقًا نَبِيًّا (41) إِذْ قَالَ لِأَبِيهِ يَا أَبَتِ لِمَ تَعْبُدُ مَا لَا يَسْمَعُ وَلَا يُبْصِرُ وَلَا يُغْنِي عَنْكَ شَيْئًا (42) يَا أَبَتِ إِنِّي قَدْ جَاءَنِي مِنَ الْعِلْمِ مَا لَمْ يَأْتِكَ فَاتَّبِعْنِي أَهْدِكَ صِرَاطًا سَوِيًّا (43) يَا أَبَتِ لَا تَعْبُدِ الشَّيْطَانَ إِنَّ الشَّيْطَانَ كَانَ لِلرَّحْمَنِ عَصِيًّا (44) يَا أَبَتِ إِنِّي أَخَافُ أَنْ يَمَسَّكَ عَذَابٌ مِنَ الرَّحْمَنِ فَتَكُونَ لِلشَّيْطَانِ وَلِيًّا (45) قَالَ أَرَأَيْتَ أَنْتَ عَنْ آلِهَتِي يَا إِبْرَاهِيمَ لَئِن لَمْ تَنْتَهَ لِأَرْجُمَنَّكَ وَاهْجُرْنِي مَلِيًّا (46) قَالَ سَلَامٌ عَلَيْكَ سَأَسْتَغْفِرُ لَكَ رَبِّي إِنَّهُ كَانَ بِي حَفِيًّا (47) وَأَعْتَزِلُكُمْ وَمَا تَدْعُونَ مِنْ دُونِ اللَّهِ وَأَدْعُوا رَبِّي عَسَىٰ أَلَّا أَكُونَ بِدُعَاءِ رَبِّي شَفِيًّا (48) فَلَمَّا اعْتَزَلْتَهُمْ وَمَا يَعْبُدُونَ مِنْ دُونِ اللَّهِ وَهَبْنَا لَهُ إِسْحَاقَ وَيَعْقُوبَ وَكُلًّا جَعَلْنَا نَبِيًّا (49) وَوَهَبْنَا لَهُمْ مِنْ رَحْمَتِنَا وَجَعَلْنَا لَهُمْ لِسَانَ صِدْقٍ عَلِيًّا (50) وَاذْكُرْ فِي الْكِتَابِ مُوسَىٰ إِنَّهُ كَانَ مُخْلَصًا وَكَانَ رَسُولًا نَبِيًّا (51) وَنَادَيْنَاهُ مِنْ جَانِبِ الطُّورِ الْأَيْمَنِ وَقَرَّبْنَاهُ نَجِيًّا (52) وَوَهَبْنَا لَهُ مِنْ رَحْمَتِنَا أَخَاهُ هَارُونَ نَبِيًّا (53) وَاذْكُرْ فِي الْكِتَابِ إِسْمَاعِيلَ إِنَّهُ كَانَ صَادِقَ الْوَعْدِ وَكَانَ رَسُولًا نَبِيًّا (54) وَكَانَ يَأْمُرُ أَهْلَهُ بِالصَّلَاةِ وَالزَّكَاةِ وَكَانَ عِنْدَ رَبِّهِ مَرْضِيًّا (55) وَاذْكُرْ فِي الْكِتَابِ إِدْرِيسَ إِنَّهُ كَانَ صِدِّيقًا نَبِيًّا (56) وَرَفَعْنَاهُ مَكَانًا عَلِيًّا (57) أُولَئِكَ الَّذِينَ أَنْعَمَ اللَّهُ عَلَيْهِمْ مِنَ النَّبِيِّينَ مِنْ ذُرِّيَةِ آدَمَ وَمِمَّنْ حَمَلْنَا مَعَ نُوحٍ وَمِنْ ذُرِّيَةِ إِبْرَاهِيمَ وَإِسْرَائِيلَ وَمِمَّنْ هَدَيْنَا وَاجْتَبَيْنَا إِذَا تُتْلَىٰ عَلَيْهِمْ آيَاتُ الرَّحْمَنِ خَرُّوا سُجَّدًا وَبُكِيًّا (58) فَخَلَفَ مِنْ بَعْدِهِمْ خَلْفٌ أَضَاعُوا الصَّلَاةَ وَاتَّبَعُوا الشَّهَوَاتِ فَسُوفَ يَلْقَوْنَ غِيًّا (59) إِلَّا مَنْ تَابَ وَآمَنَ وَعَمِلَ صَالِحًا فَأُولَئِكَ يَدْخُلُونَ الْجَنَّةَ وَلَا يُظْلَمُونَ شَيْئًا (60) جَنَّاتٍ عَدْنٍ الَّتِي وَعَدَ الرَّحْمَنُ عِبَادَهُ بِالْغَيْبِ إِنَّهُ كَانَ وَعْدُهُ مَأْتِيًّا (61) لَا يَسْمَعُونَ فِيهَا لَغْوًا إِلَّا سَلَامًا وَلَهُمْ رِزْقُهُمْ فِيهَا بُكْرَةً وَعَشِيًّا (62) تِلْكَ الْجَنَّةُ الَّتِي نُورِثُ مِنْ عِبَادِنَا مَنْ كَانَ تَقِيًّا (63) وَمَا نَنْزِلُ إِلَّا بِأَمْرِ رَبِّكَ لَهُ مَا بَيْنَ أَيْدِينَا وَمَا خَلْفَنَا وَمَا بَيْنَ ذَلِكَ وَمَا كَانَ رَبُّكَ نَسِيًّا (64) رَبُّ السَّمَاوَاتِ وَالْأَرْضِ وَمَا بَيْنَهُمَا فَاعْبُدْهُ وَاصْطَبِرْ لِعِبَادَتِهِ هَلْ تَعْلَمُ لَهُ سَمِيًّا (65) وَيَقُولُ الْإِنْسَانُ أَإِذَا مَا مِتُّ لَسُوفَ أُخْرَجُ حَيًّا (66) أَوْ لَا يَذْكُرُ الْإِنْسَانُ

أَنَا خَلَقْنَاهُ مِنْ قَبْلُ وَلَمْ يَكُ شَيْئًا (67) فَوَرَبِّكَ لَنَحْشُرَنَّهُمْ وَالشَّيَاطِينَ ثُمَّ لَنُحْضِرَنَّهُمْ حَوْلَ جَهَنَّمَ
 جِثْيًا (68) ثُمَّ لَنَنْزِعَنَّ مِنْ كُلِّ شِيعَةٍ أَيُّهُمْ أَشَدُّ عَلَى الرَّحْمَنِ عُنْيًا (69) ثُمَّ لَنَحْنُ أَعْلَمُ بِالَّذِينَ
 هُمْ أَوْلَىٰ بِهَا صِلِيًّا (70) وَإِنْ مِنْكُمْ إِلَّا وَارِدُهَا كَانَ عَلَىٰ رَبِّكَ حَتْمًا مَقْضِيًّا (71) ثُمَّ نُنْجِي
 الَّذِينَ اتَّقَوْا وَنَذَرُ الظَّالِمِينَ فِيهَا جِثْيًا (72) وَإِذَا تَنُتَلَىٰ عَلَيْهِمْ آيَاتُنَا بَيِّنَاتٍ قَالَ الَّذِينَ كَفَرُوا
 لِلَّذِينَ آمَنُوا أَيُّ الْفَرِيقَيْنِ خَيْرٌ مَقَامًا وَأَحْسَنُ نَدِيًّا (73) وَكَمْ أَهْلَكْنَا قَبْلَهُمْ مِنْ قَرْنٍ هُمْ أَحْسَنُ
 أَتَانًا وَرِثِيًّا (74) فُلٌّ مَنْ كَانَ فِي الضَّلَالَةِ فَلْيَمْدُدْ لَهُ الرَّحْمَنُ مَدًّا حَتَّىٰ إِذَا رَأَوْا مَا يُوعَدُونَ
 إِمَّا الْعَذَابَ وَإِمَّا السَّاعَةَ فَسَيَعْلَمُونَ مَنْ هُوَ شَرٌّ مَكَانًا وَأَضْعَفُ جُنْدًا (75) وَيَزِيدُ اللَّهُ الَّذِينَ
 اهْتَدَوْا هُدًى وَالْبَاقِيَاتُ الصَّالِحَاتُ خَيْرٌ عِنْدَ رَبِّكَ ثَوَابًا وَخَيْرٌ مَرَدًّا (76) أَفَرَأَيْتَ الَّذِي كَفَرَ
 بِآيَاتِنَا وَقَالَ لَأُوتِيَنَّ مَالًا وَوَلَدًا (77) أَطَّلَعَ الْغَيْبَ أَمِ اتَّخَذَ عِنْدَ الرَّحْمَنِ عَهْدًا (78) كَلَّا
 سَكَتَ مَا يَقُولُ وَنَمُدُّ لَهُ مِنَ الْعَذَابِ مَدًّا (79) وَنَرِيهِ مَا يَقُولُ وَيَأْتِينَا فَرْدًا (80) وَاتَّخَذُوا
 مِنْ دُونِ اللَّهِ آلِهَةً لِيَكُونُوا لَهُمْ عِزًّا (81) كَلَّا سَيَكْفُرُونَ بِعِبَادَتِهِمْ وَيَكُونُونَ عَلَيْهِمْ ضِدًّا (82)
 أَلَمْ تَرَ أَنَا أَرْسَلْنَا الشَّيَاطِينَ عَلَى الْكَافِرِينَ تَؤُزُّهُمْ أَزًّا (83) فَلَا تَعْجَلْ عَلَيْهِمْ إِنَّمَا نَعُدُّ لَهُمْ عَدًّا
 (84) يَوْمَ نَحْشُرُ الْمُتَّقِينَ إِلَى الرَّحْمَنِ وَفْدًا (85) وَنَسُوقُ الْمُجْرِمِينَ إِلَىٰ جَهَنَّمَ وَرْدًا (86)
 لَا يَمْلِكُونَ الشَّفَاعَةَ إِلَّا مَنْ اتَّخَذَ عِنْدَ الرَّحْمَنِ عَهْدًا (87) وَقَالُوا اتَّخَذَ الرَّحْمَنُ وَلَدًا (88) لَقَدْ
 جِئْتُمْ شَيْئًا إِدًّا (89) تَكَادُ السَّمَاوَاتُ يَنْفَطَرْنَ مِنْهُ وَتَتَنشقُّ الْأَرْضُ وَتَخِرُّ الْجِبَالُ هَدًّا (90) أَنْ
 دَعَوْا لِلرَّحْمَنِ وَلَدًا (91) وَمَا يَنْبَغِي لِلرَّحْمَنِ أَنْ يَتَّخِذَ وَلَدًا (92) إِنْ كُلُّ مَنْ فِي السَّمَاوَاتِ
 وَالْأَرْضِ إِلَّا آتِي الرَّحْمَنِ عَبْدًا (93) لَقَدْ أَحْصَاهُمْ وَعَدَّهُمْ عَدًّا (94) وَكُلُّهُمْ آتِيهِ يَوْمَ الْقِيَامَةِ
 فَرْدًا (95) إِنْ الَّذِينَ آمَنُوا وَعَمِلُوا الصَّالِحَاتِ سَيَجْعَلُ لَهُمُ الرَّحْمَنُ وُدًّا (96) فَإِنَّمَا يَسَّرْنَاهُ
 بِلِسَانِكَ لِتُبَشِّرَ بِهِ الْمُتَّقِينَ وَتُنذِرَ بِهِ قَوْمًا لُدًّا (97) وَكَمْ أَهْلَكْنَا قَبْلَهُمْ مِنْ قَرْنٍ هَلْ تُحِسُّ مِنْهُمْ
 مِنْ أَحَدٍ أَوْ تَسْمَعُ لَهُمْ رِكْزًا (98) ﴿[سورة مريم].

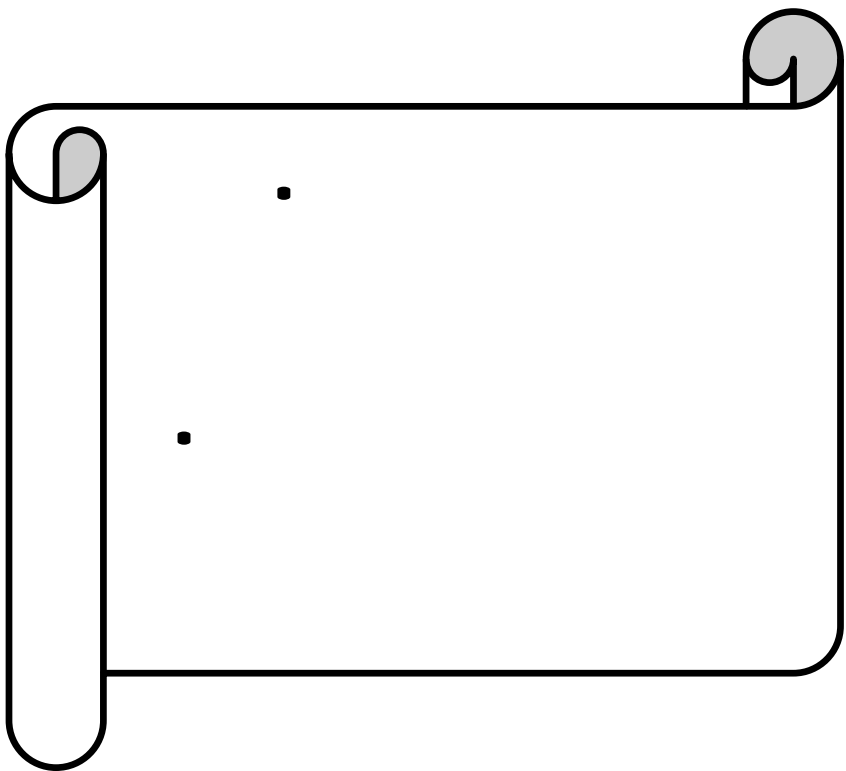

-	
∅ :	
2	∅ -1
3	∅ -2
5	∅ -3
5	∅ ∅ -4
6	∅ -5
6	∅ -6
6	∅ -7
8	∅ -8
9	∅ -9
19	∅ ∅ -10
:	
22	-1
24	-2
26	∅ -3
27	∅ ∅ -4



40	· · ∅ · · · · · -5
41	
43	· ·
	·
	·